

*Manuale d'istruzioni e Guida all'incubazione
artificiale per uova con Incubatrice*



Leggere e seguire le istruzioni per l'uso e le informazioni sulla sicurezza, prima di utilizzarle per la prima volta il nostro prodotto.

Prima della messa in servizio, consigliamo la lettura per eseguire una corretta procedura di attivazione!

A causa del continuo sviluppo del prodotto, le illustrazioni, funzioni e dati tecnici potrebbero variare.



CERCA IL NOSTRO VIDEO ISTRUZIONI SU YOUTUBE!

SCANNERIZZA IL **QR-CODE** CON IL TUO SMARTPHONE

oppure

CERCA IL LINK :

<https://youtu.be/Y2Tic0HPIJU>

Prima di utilizzare il nostro prodotto è bene conoscere tutte le corrette norme di sicurezza per prevenire danni ad oggetti o persone.

Ecco alcuni consigli utili:

- Non aprire in modo improprio e/o nelle sue parti chiuse al momento della fabbricazione con la tensione 220V abitativa collegata!
- Evitare il contatto con parti rotanti o calde della macchina , se la macchina in funzione, ma spegnere prima il prodotto, scollegarlo dalla rete elettrica e attendere alcuni minuti per lo scarico dei circuiti e del raffreddamento delle componenti funzionali.
- Non posizionare la macchina in prossimità di fonti di calore.
- Non lasciare la macchina incustodita per lunghi periodi , durante il funzionamento , ma monitorare frequentemente.
- Non lasciare la macchina vicino la portata dei bambini.
- Non immergere l'apparecchio in liquidi e/o posizionato vicino fonti di liquidi (Es. Acquari , servizi domestici ecc..)
- Verificare l'integrità delle componenti e dei cavi di collegamento , prima di mettere sotto tensione la macchina .
- Prima di una semplice apertura per visione e/o manutenzione della macchina, scollegare il cavo di alimentazione e attendere lo scarico dei circuiti (> 1 minuto)
- Non manomettere la macchina e/o installare componenti non acquistati dal fornitore (**MGidea** s.r.l.)
- Il prodotto può essere utilizzato da un minore con la presenza di un adulto che faccia rispettare le normative di uso del prodotto indicate.
- Il prodotto **NON** deve essere coperto in nessun caso, deve sempre avere la possibilità di immissione di aria fresca all'interno.
- Non tirare il cavo di alimentazione, ma sganciare lo spinotto in principio per evitare di danneggiare la sede di alimentazione!

MODIFICARE E/O SMONTARE IL PRODOTTO SENZA PREVIA AUTORIZZAZIONE DEL FORNITORE , PROVOCA L'ANNULLAMENTO DELLA GARANZIA E IL DECADIMENTO DI TUTTE LE RESPONSABILITÀ SULLE FUNZIONI A NORMA.

CARATTERISTICHE - DATI TECNICI

MODELLO	SERIE MG (BLACK)
TENSIONE e FREQUENZA	ALIMENTATORE : 230V - 50/60 HZ (CE) MACCHINA : 12V 6A
POTENZA/CONSUMO MEDIO	100W / 50W
RUMOROSITA'	>75db
SENSORE TEMPERATURA	Elettronico (Tolleranza +/- 0.1°C)
SENSORE UMIDITA'	Elettronico (Tolleranza +/- 2%)
ELEMENTO RISCALDANTE	Filo Termico (da 25°C a 39.5°C)
VENTILAZIONE	Ventola BrushLess 12V 0.35A
DISPLAY	LCD Alfanumerico , Multifunzione
CESTELLO DA 24 POSTI	Adatto per uova tra i Ø 20 / 70 mm

L'Incubatrice in vostro possesso è un modello completamente automatico :

All'interno è presente un sistema elettronico di controllo della temperatura che consentirà di mantenere una soglia di incubazione con uno spostamento minimo di +/- 0.1°C durante l'uso della macchina. Il calore viene prodotto da una resistenza installata sotto il coperchio, con al centro una ventola brushless che permette la corretta circolazione dell'aria calda.

è dotata di controllo elettronico per l'inclinazione di 45° delle uova, azionato da un motore 12V installato direttamente sul cestello, che compie un ciclo completo di 15 secondi , con un intervallo di 1 ora e 59 minuti .

La ventola superiore ha anche il compito di garantire una naturale umidificazione dentro la macchina :

Grazie all'acqua contenuta nelle vaschette intagliate sul fondo dell'incubatrice, dove il riempimento , durante il ciclo di incubazione avviene direttamente dall'esterno attraverso i fori laterali, è possibile gestire i valori di umidità che desideriamo raggiungere , dosando +/- l'acqua che dobbiamo inserire all'interno.

PREPARAZIONE ED INCUBAZIONE DELLE UOVA

*Prima di accendere la macchina , è bene sapere che 80% di possibilità , di una buona riuscita dell'incubazione, dipende dalla preparazione e dalla scelta della materia prima :
Le Uova.*

L'incubatrice serve per creare le condizioni ideali affinché le uova fecondate poste al suo interno proseguano lo sviluppo embrionale fino alla nascita del pulcino, ma il soggetto principale cui si deve attribuire il massimo dell'importanza è l'uovo.



CONDIZIONI OTTIMALI PER LA DEPOSIZIONE E LA RACCOLTA DELLE UOVA

- L'ambiente deve essere ombreggiato e ben pulito, non esposto ai raggi solari diretti o alle intemperie, luogo non troppo caldo.
 - La temperatura deve essere compresa tra 17 °C e 25 °C e l'umidità tra 55% e 75%.
 - Il periodo fecondo è tra febbraio e ottobre.
- Utilizzare uova raccolte in pollai popolati da animali sani e ben nutriti con diete equilibrate a base di mais, farina di soia, erba medica, farine proteiche, vitamine, sali minerali e abbondante acqua.
 - Gli animali devono essere sessualmente maturi: evitare gli esemplari troppo giovani o troppo vecchi , devono essere presenti in giuste proporzioni tra maschi e femmine evitando gli incroci tra animali consanguinei poiché sono causa di morte dell'embrione o di nascita di soggetti deboli.



- L'uovo deve essere deposto nei nidi e non per terra, per limitare infezioni batteriche, molto frequenti nelle uova da incubare .
 - L'uovo deve essere fecondato , quindi assicurarsi la presenza di entrambi i sessi in salute (Vedere le tabelle di seguito).
 - Le uova in vendita al reparto alimentare non sono idonee per l'incubazione.
 - L'uovo deve essere raccolto il prima possibile dopo la deposizione della gallina, per limitare i contatti con infezioni o batteri o fenomeni che potrebbero alterarlo (sole diretto, acqua , sporcizia).
- Lavarsi le mani o usare dei guanti protettivi per la raccolta delle uova.

PERIODI DI RAGGIUNGIMENTO DELLA MATURITÀ SESSUALE DELLA SPECIE

	MASCHIO	FEMMINA
GALLINA	6-8 MESI	6-8 MESI
OCA	8 MESI	7 MESI
ANATRA	8 MESI	7 MESI
TACCHINA	7 MESI	7 MESI
FAGIANA	6-7 MESI	6-7 MESI
QUAGLIA	60 GIORNI	50 GIORNI
FARAONA	8-10 MESI	8-10 MESI
PERNICE	10-12 MESI	10-12 MESI

RAPPORTO OTTIMALE EQUILIBRIO QUANTITÀ MASCHI / FEMMINE SPECIE

	MASCHIO	FEMMINA
GALLINA	1	10
OCA	1	4
ANATRA	1	4
TACCHINA	1	10
FAGIANA	1	7
QUAGLIA	1	3
FARAONA	1	2
PERNICE	1	1

- In condizioni di caldo o freddo eccessivo , raccogliere le uova entro 1 ora dalla deposizione.
- NON sbattere le uova durante la raccolta o lo spostamento.
- Permettere l'accesso ai nidi per deporre, solo durante il giorno.
- NON lasciare le uova deposte per tutta la notte nei nidi.
- Chiudere l'accesso ai nidi di notte e aprirlo al mattina presto.



- Subito dopo la raccolta, le uova devono essere disinfettate.
 - NON USARE ACQUA e NON LAVARE LE UOVA!
 - Per pulirle, usare un panno/spugna asciutta , agendo delicatamente.
 - E' preferibile, in caso di uova sporche, nebulizzare leggermente le uova con soluzioni a base di Biossido di Cloro
 - Conservare le uova con la punta rivolta verso il BASSO , negli appositi vassoi , come da illustrazione a fianco. Consigliamo vassoi in plastica ,semplici da poter lavare e disinfettare ad ogni uso.
- **IMPORTANTE** : Tenere le uova minimo 24 ORE dopo la raccolta a RIPOSO , incubare successivamente il prima possibile e non superare la soglia dei 5 giorni al **massimo** dalla deposizione, dopo questo termine le uova raccolte **NON SONO PIU' IDONEE PER IL PROCESSO DI INCUBAZIONE**

SCelta DELLE UOVA

La scelta delle uova come abbiamo detto, è fondamentale per una corretta riuscita di una incubazione. Ecco i parametri da rispettare :

RICORDIAMO CHE *la fase più delicata dello sviluppo delle uova, parte proprio i primi 7 giorni dalla deposizione, prima di essere incubate, quindi proprio per questo, la giusta cura e scelta delle uova determinerà la corretta schiusa o il fallimento.*

ADATTE ALL'INCUBAZIONE sono quelle uova, deposte nei nidi, con forme regolari come da esempio e pulite già dal principio, raccolte entro qualche ora dalla deposizione e conservate correttamente come già indicato.

UOVA CON +5 GIORNI NON SONO PIU' IDONEE PER L'INCUBAZIONE

MEGLIO EVITARE sono quelle uova, con già alla raccolta , un aspetto diverso dallo standard. Uova per esempio, con un guscio troppo ruvido o sporco , o con lievi crepe o macchie anomale, sono ovviamente non predisposte all'utilizzo, sarebbe più opportuno evitare loro un processo di incubazione, che potrebbe compromettere la loro schiusa e quella delle altre uova in caso di infezione batterica.

NON ADATTE sono quelle uova, visibilmente danneggiate e con notevoli imperfezioni. Tutte le uova , macchiate con Sangue o Materiale Fecale, sul guscio, sono delle potenziali minacce batteriche. Uova eccessivamente sporche , impossibili da pulire a secco. Uova con deformazioni visive o forme strane. Uova Lesionate, Rotte o forate oppure con un guscio sottile, non sono idonee all'incubazione.

ADATTE ALL'INCUBAZIONE

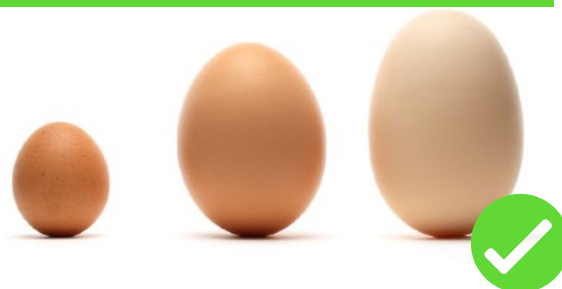

MEGLIO EVITARE (>%schiusa)



NON ADATTE



DA QUESTE SCELTE , DIPENDE CIRCA L'80% DELL'ESITO DELL'INCUBAZIONE !

CORRETTO POSIZIONAMENTO DELLA MACCHINA INCUBATRICE A CASA

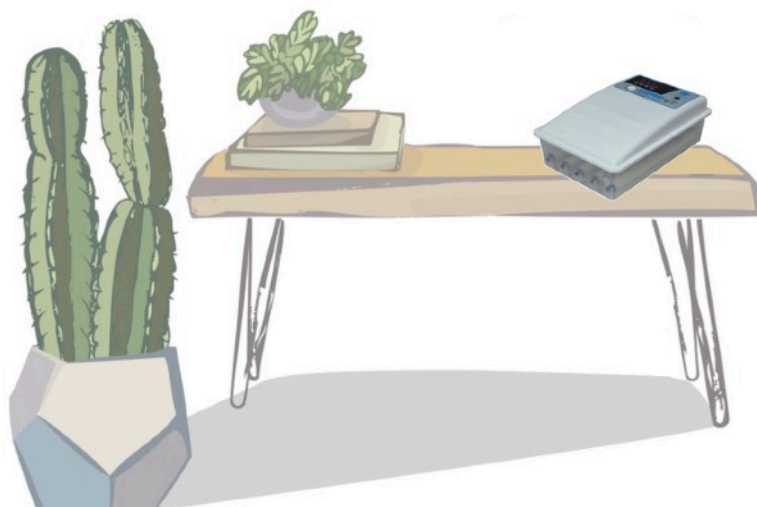

- Scegliere una stanza, pulita, priva di odori e Ben Arieggiata, in un cui la temperatura deve sempre rimanere tra i 18°C min. Ed i 25°C max con una umidità del 60% circa.
- NON posizionare la macchina vicino fonti di calore come termosifoni oppure Raggi Solari.
- Il piano di appoggio deve essere solido e saldo, con una altezza da terra di circa 80cm.
- NON creare correnti d'aria nella stanza e non creare sbalzi termici nell'ambiente vicino la macchina.

• Tenere in considerazione che la temperatura ambientale ha una notevole influenza sul corretto funzionamento della macchina, per evitare che la macchina sia costretta ad andare sempre a pieno regime di riscaldamento , mantenere sempre una temperatura costante all'interno della stanza sia di giorno , che di notte.

- Il locale deve essere privo di animali di qualsiasi genere, incluso i pulcini appena nati , per evitare anche contaminazioni di vario tipo nell'aria , che potrebbe essere aspirata dalla macchina e infettare le uova.

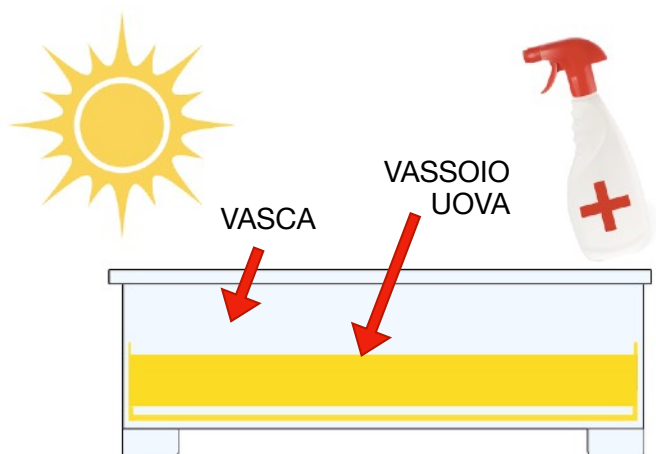

STERILIZZAZIONE DELLA MACCHINA

La macchina incubatrice, prima di ogni utilizzo , anche al primo arrivo, deve essere correttamente sterilizzata per evitare che qualsiasi forma di batterio, possa essere presente all'interno della vasca o del cestello della incubatrice al momento dell'incubazione, visto che la presenza di questi batteri con determinate condizioni di temperatura e umidità possano formare una flora batterica in grado di attaccare le nostre uova e compromettere gravemente la corretta nascita dei pulcini.

Per disinfettare correttamente la nostra macchina , basterà sciacquare più volte la vasca e il cestello gira uova (facendo attenzione al motore) , con acqua e poi usare candeggina o Ipoclorito di sodio (disinfettante comune) e una spugna morbida e assicurarsi di pulire tutte le fessure e incavi. Successivamente basterà sciacquare e lasciare al sole i componenti per alcune ore, dopo questo processo , la macchina sarà pronta per un corretto utilizzo.

PREPARAZIONE & FASI DELLA MACCHINA INCUBATRICE

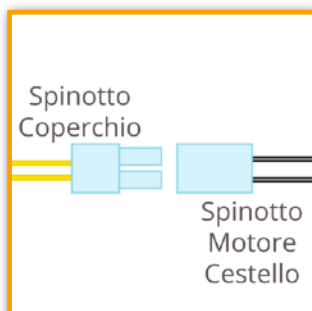

Inserire lo **spinotto** che troviamo sotto il coperchio della macchina , nello **spinotto** che è collegato al motore girauova , installato sul cestello vassoio per le uova



Inserire il **cavo 220V** che troviamo all'interno della confezione, prima nella macchina , **delicatamente**, ed assicurandosi che sia correttamente entrato del tutto , successivamente collegare l'estremità opposta alla presa della rete elettrica di casa .



I primi istanti di avvio il display della macchina mostrerà in ogni casella il simbolo **"8"** , per poi , dopo circa 3 secondi, entrare **correttamente in funzione** attivando la ventola e la resistenza, iniziando così a **riscaldare** per raggiungere la temperatura impostata.



Possiamo anche iniziare ad aggiungere le prime quantità di acqua, che durante il riscaldamento a vuoto (**SENZA UOVA**) è di circa 200ml , per **bilanciare** all'interno l'umidità nell'ambiente della macchina e iniziare a portare ad esercizio il valore umidità. L'acqua può essere versata dal foro, nelle vasche interne con forma **Triangolare**, che sono dotate di fori di spurgo , in caso di quantità eccessive.



La spia **Work** , quando accesa in modo **fisso** , indica che la **resistenza** sta riscaldando al **100%** , quando la macchina sarà vicina alla temperatura di arrivo (Es. 37.8°C) , la spia, circa 0.3°C gradi prima , inizierà a **lampeggiare**, significa che la **resistenza** all'interno sta funzionando **parzialmente**, abbassando il suo potere calorifero , così da raggiungere con precisione la temperatura di arrivo , scaricando completamente il calore e non riscaldando oltre il limite di 37,8°C, l'aria all'interno della macchina!



Dopo esserci assicurati che, la macchina raggiunge **correttamente**, la temperatura di esercizio e tutto funziona correttamente, spegniamo la macchina e lasciamo **raffreddare** l'aria all'interno, per poi, a temperatura ambiente, **inserire** le uova. Le uova vanno inserite e riscaldate **lentamente** all'inizio, per evitare shock termici, che potrebbero compromettere il guscio dell'uovo.

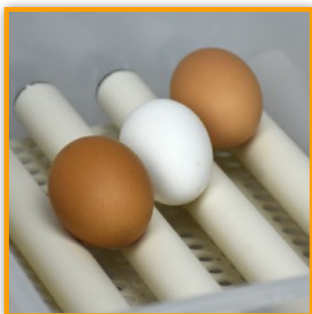

Le uova, che abbiamo **preparato** in precedenza, **seguendo tutte le indicazioni descritte**, vanno maneggiate **delicatamente** e poggiate con la punta verso il basso all'interno dell'alloggiamento.

NON INCUBARE UOVA DI SPECIE DIFFERENTE
NON AGGIUNGERE UOVA IN UN SECONDO MOMENTO
APRIRE IL COPERCHIO DELLA MACCHINA IL MENO POSSIBILE



***** ATTENZIONE *****

IN CASO DI ALIMENTAZIONE D'EMERGENZA A 12V
 IL MOTORE GIRAUOVA NON SARA' ATTIVO.
 SI RACCOMANDA DI GIRARE MANUALMENTE LE UOVA 2/3 VOLTE
 AL GIORNO DURANTE IL FUNZIONAMENTO D'EMERGENZA

CONSIGLI UTILI



Tenere **collegata** la macchina ad un **gruppo di continuità**. In questo modo la macchina non subirà sbalzi di tensione dannosi e non rimarrà senza alimentazione per lunghi periodi!

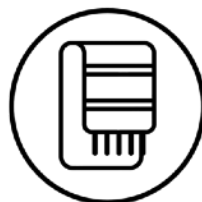

NON COPRIRE la macchina, con coperte o oggetti che potrebbero impedire il corretto ingresso di aria fresca dall'esterno, permettendo la corretta **ossigenazione** dell'atmosfera dentro la macchina.



E' **importante** gestire le corrette quantità di acqua da inserire, in genere anche un ambiente molto umido è **dannoso**: La prima causa di morte all'interno dell'uovo può essere dovuta alla scarsa perdita di acqua in esso!

Ecco una tabella con la durata media dell'incubazione di tutte le **specie** avicole più diffuse. Ricordiamo che la **TEMPERATURA DI INCUBAZIONE** per queste specie può essere di **37.7°C** durante tutto il periodo di incubazione e rotazione delle uova, può essere **abbassata** dal temperatura fino a **37.2/37.3°C** circa durante gli **ultimi 3 giorni di incubazione**, dove le uova si troveranno sul fondo della macchina senza cestello e senza la necessità di essere più ruotate.

■ **ROTAZIONE DELLE UOVA (uova nel cestello)**

■ **PREPARAZIONE ALLA SCHIUSA (uova distese sul fondo, sul tappeto in dotazione)**

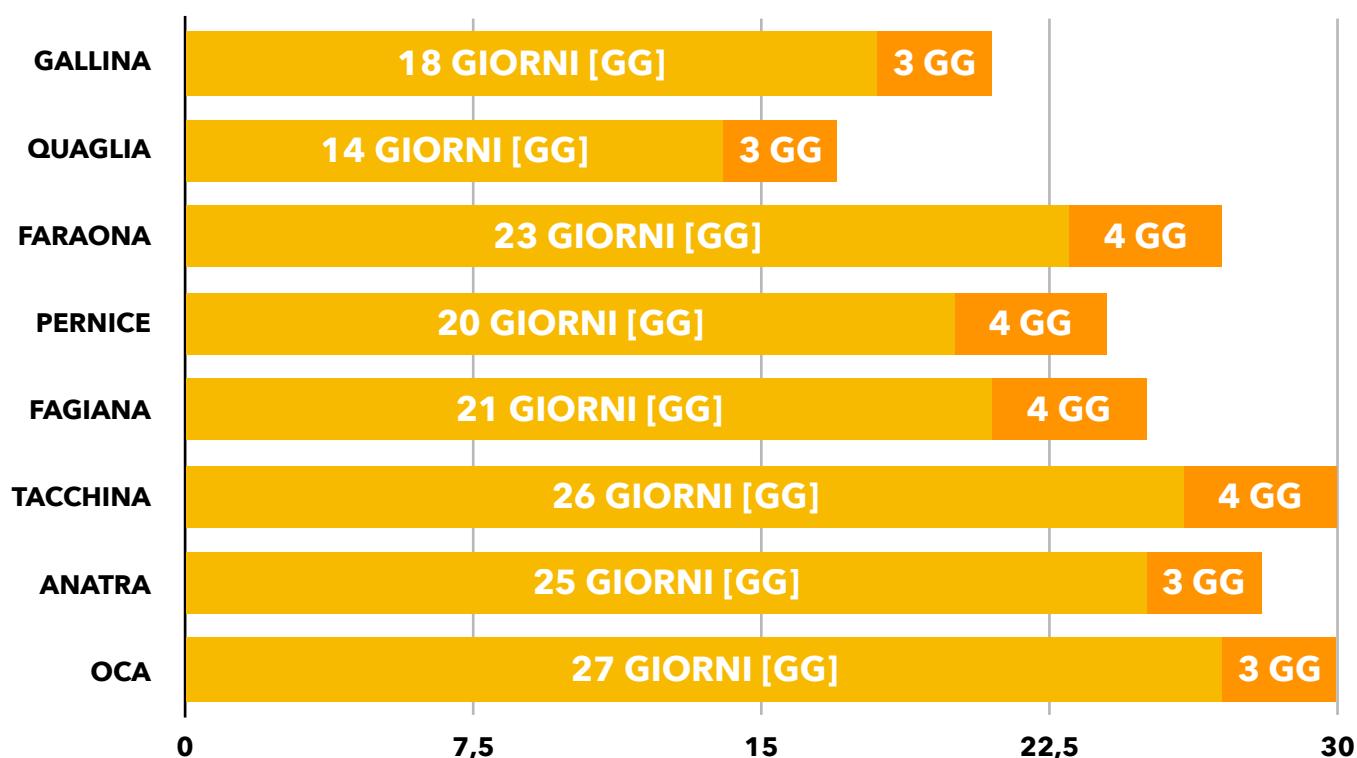

UMIDITÀ

Il valore dell'umidità, per tutte le specie, durante il periodo di **ROTAZIONE DELLE UOVA** deve **sempre** mantenere un oscillazione tra il 50-60%, la quantità **ideale** di acqua giornaliera è di circa **150ml**.

Il valore dell'umidità, durante il periodo di **PREPARAZIONE ALLA SCHIUSA** deve **sempre** mantenere un oscillazione tra il 65-75%, la quantità **ideale** di acqua giornaliera è di circa **+300ml**.

N.B. I valori di acqua da inserire, variano dal numero di uova all'interno, a pieno carico, le quantità richieste potrebbero aumentare! Monitorare anche l'umidità dell'ambiente dove si trova posizionata la macchina, questo valore influisce notevolmente sulla stabilità della aria interna della incubatrice.

Superare per molto tempo e mantenere più alto del 65% il valore dell'umidità potrebbe essere **mortale** per i pulcini in fase di sviluppo! Nello specifico, c'è il rischio che le uova **perdano troppa poca acqua** e che l'embrione al loro interno divenga **troppo grande**. Crescendo troppo lo spazio per la camera d'aria finisce con essere troppo piccolo e i pulcini muoiono soffocati nell'uovo, senza riuscire a bucare. Se invece l'umidità è troppo bassa (>40%), **specie negli ultimi tre giorni di incubazione** (dove dovrebbe mantenersi sopra il 65%) il rischio è che il pulcino fori l'uovo col becco ma che si **disidrati** poi velocemente, finendo bloccato dalle membrane interne dell'uovo che si seccano rapidamente attorno al suo corpo, **soffocandolo**.

SPERATURA DELLE UOVA E STATO DELL'UOVO

La **speratura** delle uova è l'operazione che ci consente, attraverso la proiezione di una luce all'interno dell'uovo, di capirne il suo **stato di salute e di sviluppo**.

La speratura non è obbligatoria, ma è consigliabile, effettuarla in diversi **stadi dell'uovo** per consentirci di avere una **lettura migliore** di esso.

La speratura **NON** compromette **MAI** l'esito della schiusa di un uovo, è solo consigliato **NON** effettuarla anche negli ultimi giorni di schiusa.



GIORNO 1

Verificare, che l'uovo sia **integro**, limpido e **privo di crepe** o lesioni che potrebbero **compromettere la schiusa**



GIORNO 10

Verificare, che all'interno dell'uovo, **l'embrione** sia **visibile** al centro come una piccola **massa** rosea e i capillari siano presenti

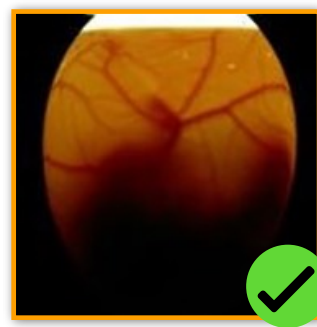

GIORNO 18

Verificare, che all'interno dell'uovo, **il pulcino**, sia già ben visibile e che abbia già occupato circa il 50% dello spazio disponibile

UN UOVO NON FECONDO/IDONEO PER L'INCUBAZIONE RISULTERÀ SEMPRE LIMPIDO DURANTE TUTTE LE LETTURE CHE EFFETTUEREMO DAL 5° GIORNO CIRCA IN POI

La procedura è molto **semplice** da eseguire durante l'incubazione :

- Spostare il coperchio dalla vasca, anche se le uova rimangono senza una calda fonte, abbiamo circa **20-30 minuti di tempo** per effettuare l'operazione con **calma** e senza causare alcun danno alle uova.
- Spegnerne la luce della stanza ed assicurarsi che l'ambiente sia **RIGOROSAMENTE** totalmente **buio**
- Prendere **delicatamente** un uovo per volta e appoggiarlo sulla torcia, posizionando preferibilmente il polo più largo dell'uovo, verso la fonte di luce.
- Spostare o **ruotare** leggermente l'uovo per ottenere la migliore **visuale** dell'interno.

OPERAZIONE DA EFFETTUARE 3/4 GIORNI PRIMA DELLA SCHIUSA

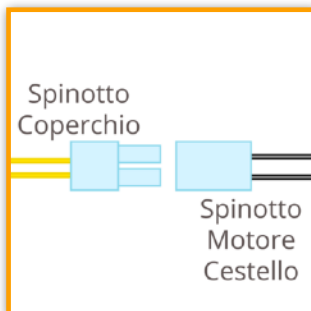

Scollegare lo **spinotto** che troviamo sotto il coperchio della macchina , dallo **spinotto** che è collegato al motore girauova , installato sul cestello vassoio per le uova. **TIRARE FUORI DELICATAMENTE E LENTAMENTE** il cestello con le uova all'interno e poggiarlo accanto alla macchina. **ASSICURARSI DELLA ASSENZA DI CORRENTI D'ARIA NELLA CAMERA**



Inserire dentro la macchina il **Tappetino** in dotazione. Spostare **DELICATAMENTE** le uova che si trovano nel vassoio , sul tappetino, assicurandosi , di poggiarli con **la punta verso il basso** , lasciando il pulcino con la camera d'aria verso l'alto.



Noterete che, alcune uova inizieranno ad essere **bucate**, lentamente il pulcino con il becco ingrandirà il foro , ed inizierà a **forzare** il guscio per uscire, alcune uova potrebbero già schiudersi dopo appena **24 ore** dallo spostamento, altre anche dopo **1/2 giorni il termine previsto**!! E' opportuno attendere anche oltre il termine con la macchina accesa !



Dopo la completa schiusa il pulcino sarà completamente **bagnato**, potrete lasciarlo all'interno della macchina un **paio d'ore** dove il pulcino potrà **asciugarsi** e iniziare con i primi **passi**, appena noterete che il pulcino è in **salute** e pienamente **attivo** , potrete **toglierlo** da dentro la macchina e sposterlo in un luogo **idoneo**.

N.B. TOGLIERE I PULCINI 1/2 VOLTE AL GIORNO PER EVITARE, DI APRIRE IN CONTINUAZIONE IL COPERCHIO CREANDO PERICOLOSI SBALZI DI TEMPERATURA, DANNOSI PER LE UOVA CHE NON HANNO ANCORA INIZIATO A SCHIUDERSI!



Un luogo **idoneo** per i pulcini , deve essere **asciutto** , privo di pericoli ,o pavimentazione irregolare e **costantemente riscaldato**. Un esempio **perfetto** è la nostra **TECA MGidea!** Consente di fornire un **calore regolabile** ai pulcini , attraverso una **lampada riscaldante** e un potenziometro, i primi giorni di vita , 24 ore al giorno, in tutta **sicurezza!**



I pulcini , dopo la nascita , possono attendere fino a **24/36 ore prima di mangiare**, grazie al sacco vitellino che fornisce nutrimento per le prime ore di vita!
Dopo il secondo giorno di vita inizieranno a mangiare e bere correttamente!



A volte, anche dopo diversi giorni dalla **scadenza** del termine di incubazione, ci possono essere dei pulcini "**ritardatari**". Ebbene **verificare** le **uova** prima di **spegnere** la macchina, tramite la **speratura**. Le uova che non si sono schiuse, se presenti, portarle **lontano** dal luogo di incubazione e lontano dagli allevamenti, smaltirle correttamente per evitare contaminazioni di batteri con l'ambiente circostante.

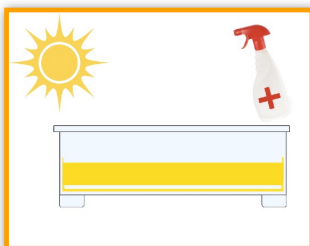

Dopo lo spegnimento della macchina , è opportuno **disinfettare** come **indicato** in precedenza tutte le componenti della macchina prima di **conservarla** o **riutilizzarla**.

N:B.: se calcolate che in natura si verificano sbalzi di temperatura (giorno/ notte) o giornate più fredde/calde ecc... le uova resistono in ogni caso anche a condizioni e situazioni più estreme a volte. Quindi, si rafforza la teoria che se le uova non sono di ottima qualità, la percentuale di schiusa si abbassa drasticamente! Seguite bene le guide e le istruzioni riportate, non avventurarsi a incubare uova, per poi reclamare perdite economiche di "centinaia" di euro per l'acquisto di uova, **dando la colpa all'incubatrice.**

CAUSE GENERICHE FALLIMENTO SCHIUSA

Di seguito descritte le principali cause di fallimento del processo di incubazione.

SI RICORDA CHE :

**LA MANCATA OSSERVAZIONE DELLE NORME DESCRITTE IN PRECEDENZA
INFLUENZERÀ
PESANTEMENTE LA RIUSCITA DEL PROCESSO DI FORMAZIONE DEL PULCINO**

PROBLEMA	POSSIBILE CAUSA	CONSIGLIO
NASCITA PULCINI CON DEFORMAZIONI (ARTI INFERIORI E SUPERIORI)	Uova fecondata da specie consanguinei / Umidità errata durante il processo di incubazione.	Assicurarsi della provenienza e salute delle uova / installare un umidificatore supplementare e aumentare l'attenzione al rifornimento di acqua
UOVA LIMPIDE ALLA SPERATURA / NASCITA	Uovo NON fecondato	Assicurarsi della provenienza e salute della specie / Assicurarsi che ci sia il giusto equilibrio tra maschi e femmine , come indicato nella precedente tabella (PAG.5)
UOVA CON STRATI DI SANGUE DURANTE LA SPERATURA	Errata conservazione / Uova Troppo vecchie / Uova conservate a temperature troppo alte	SEGUIRE TUTTE LE NORME INDICATE NELLA GUIDA PAG. 4/5
PULCINI MORTI ALL'INTERNO DELL'UOVO (ANIMALE FORMATO)	Uova troppo vecchie per l'incubazione / Uova conservate male prima dell'incubazione / Carenze nutritive : "genitori" non in salute / Incubatrice situata in ambiente NON IDONEO / Umidità errata durante il processo di incubazione / Contaminazione Batterica / Embrione troppo grande , eccesso umidità.	ASSICURARSI DI SEGUIRE TUTTE LE PROCEDURE DESCRITTE NELLA GUIDA CON PRECISIONE E PULIZIA. EVITARE UOVA TRASPORTATE TRAMITE SERVIZIO POSTALE, SOGGETTE A STRESS , AMBIENTI NON IDONEI ALLA CONSERVAZIONE E URTI.
PULCINI MORTI ALL'INTERNO DELL'UOVO (ANIMALE NON FORMATO)	Uova troppo vecchie per l'incubazione / Uova conservate male prima dell'incubazione / Probabile errore di temperatura dentro la macchina o Ambiente con eccessivi sbalzi di temperatura.	Installare un termometro supplementare all'interno della macchina e verificare entrambe le temperature, in caso eseguire taratura come segue nelle prossime pagine. / Assicurarsi della provenienza e salute delle uova.

IMPOSTAZIONI E SETTAGGI MACCHINA INCUBATRICE

!!! ATTENZIONE !!!

I SEGUENTI PARAMETRI VANNO MODIFICATI SOLO IN CASO DI **ESTREMA NECESSITA'**, CON CAUTELA, **SEGUENDO CON PRECISIONE LE PROCEDURE** DESCRITTE E CON L'**AUSILIO** DI UN **TERMOMETRO ESTERNO**, INSERITO ALL'INTERNO DELLA MACCHINA.

NON SEGUENDO LE CORRETTE ISTRUZIONI LE FUNZIONALITÀ DELLA MACCHINA SARANNO COMPROMESSE!

Di seguito principali funzioni e impostazioni della macchina :

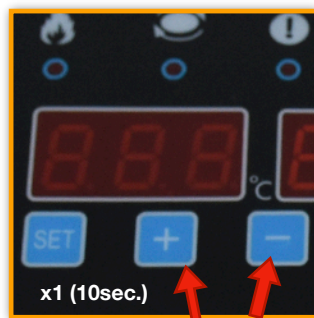

RESET DELLA MACCHINA

E' l'operazione principale da compiere in caso di mal funzionamento.

Si esegue, con macchina accesa, tenendo premuto **contemporaneamente** i Tasti **+ E -**, per **10 SECONDI**, il display della macchina mostrerà in ogni casella il simbolo **"8"**, per poi, dopo circa 3 secondi, entrare **nuovamente in funzione** attivando la ventola e la resistenza, iniziando così a **riscaldare** per raggiungere la temperatura impostata di Fabbrica (37.8°C).



PP - IMPOSTAZIONE TEMPERATURA SPECIE

Si esegue, premendo **1 volta (NON MANTENERE)** il Tasto **SET**, entreremo così nel menù **"PP"** dove, attraverso i tasti **+ e -** potremo impostare la temperatura desiderata per la nostra incubazione, di fabbrica il valore impostato è di 37.8°C

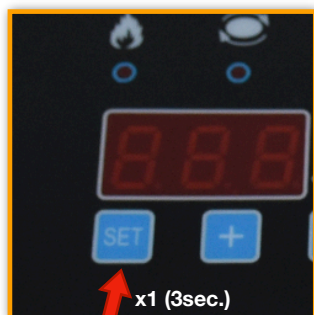
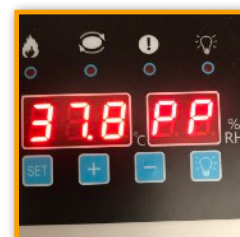

F1 - INTERVALLO ROTAZIONE CESTELLO

Si può decidere, quante volte, ruotare al giorno le uova, regolando l'intervallo tra una **rotazione** e l'altra. Premere per **3 Secondi** il tasto **SET**, comparirà **F1** e il timer inizierà a lampeggiare. Impostare con i test **+ e -** il timer.

Di Fabbrica il valore impostato è di 120 Min. (2 ore)

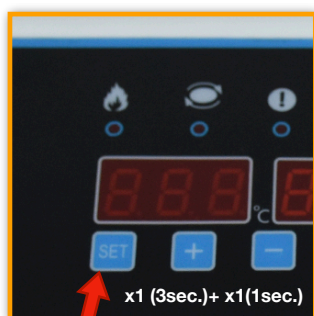
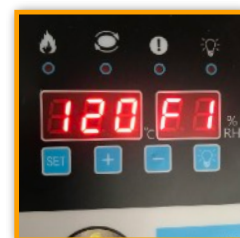

F2 - DURATA ROTAZIONE CESTELLO

Si può decidere, quanto durerà la **rotazione** del **cestello** quando in azione. Premere per **3 Secondi** il tasto **SET**, comparirà **F1** e premere il tasto **SET**, **1 volta** per passare a **F2**. Impostare con i test **+ e -** la durata.

Di Fabbrica il valore impostato è di 15 secondi.

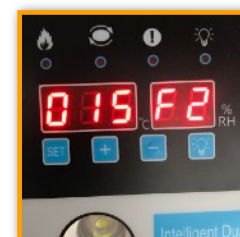

TEST ROTAZIONE CESTELLO

Al fine di **assicurarsi**, che le **componenti** del vassoio girauova funzionino correttamente, è possibile effettuare un giro di prova del **cestello** premendo **1 volta** per **1 secondo** il tasto **+**. Il cestello inizierà la procedura di rotazione in base al valore di durata impostato.

Di Fabbrica il valore impostato è di **15 secondi**.

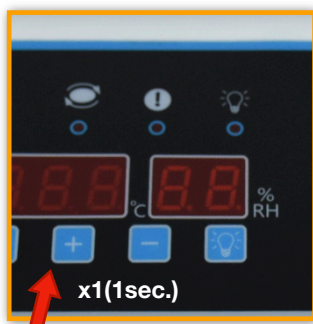

PUNTO MASSIMO INCLINAZIONE CESTELLO

E' possibile anche regolare il **punto massimo di inclinazione** del **cestello**. Basterà azionare il tasto **+** per un **test** del cestello e **ripremere** il tasto **+** quando pensiamo che l'inclinazione sia sufficiente per le uova e non sia pericolosa per accidentali cadute delle uova magari a causa di un'eccessiva inclinazione (varia da specie e dimensioni uova).

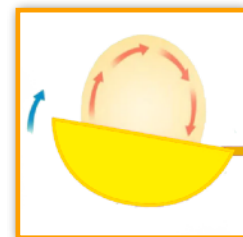

F3 - TARATURA SENSORE TEMPERATURA

Il **senore** interno deve essere **controllato** e **tarato** almeno 2 volte ogni stagione. Questo per essere sempre sicuri di avere un alto livello di precisione all'intento della macchina. Affidarsi SOLO a Termometri professionali o affidabili.

Premere per **3 Secondi** il tasto **SET**, comparirà **F1** e premere il tasto **SET**, **2 volte** per passare a **F3**. Impostare con i testi **+** e **-** la temperature che leggiamo dal termometro supplementare, che abbiamo inserito almeno da 60 minuti dentro la macchina.

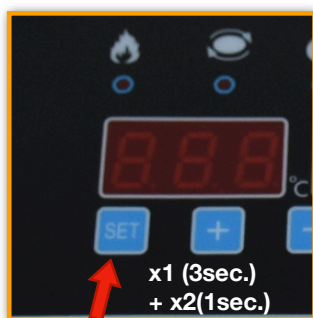
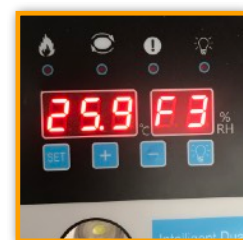

F4 - TARATURA SENSORE UMIDITA'

Il **senore** interno deve essere **controllato** e **tarato** almeno 2 volte ogni stagione. Questo per essere sempre sicuri di avere un alto livello di precisione all'intento della macchina. Affidarsi SOLO a Igrometri professionali o affidabili.

Premere per **3 Secondi** il tasto **SET**, comparirà **F1** e premere il tasto **SET**, **3 volte** per passare a **F4**. Impostare con i testi **+** e **-** la percentuale di umidità che leggiamo dall'igrometro supplementare, che abbiamo inserito almeno da 60 minuti dentro la macchina.

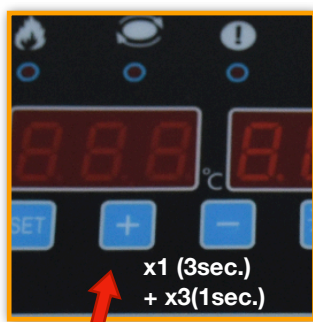

F5 - RIPRISTINO CONTAGIORNI

In caso di lunga assenza di alimentazione o Reset della macchina, è possibile ripristinare il conteggio dei giorni. Premere per **3 Secondi** il tasto **SET**, comparirà **F1** e premere il tasto **SET**, **4 volte** per passare a **F5**. Impostare con i testi **+** e **-** il giorno da cui si desidera partire.

SI CONSIGLIA DI TENERE SEMPRE IL CONTEGGIO ,ANCHE CON UN CALENDARIO CARTACEO VICINO LA MACCHINA.

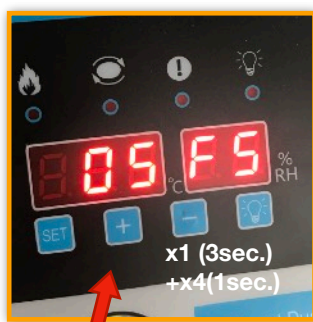

Oltre al Menù **PP** e **F**, abbiamo anche un menù interno, il menù **P**, che ci consente di effettuare modifiche più accurate ai parametri di riscaldamento della macchina, per accedere al menù si deve:

PREMERE CONTEMPORANEAMENTE IL TASTO SET E + PER 3 SECONDI CIRCA

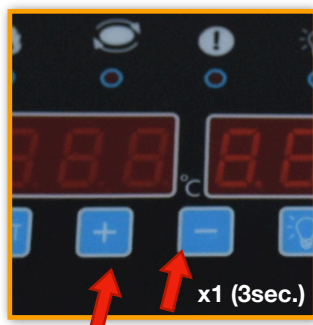

P1 - ALLARME ALTA TEMPERATURA

In caso di anomalia all'interno, con una temperatura eccessivamente alta, la macchina farà scattare un allarme sonoro. Per impostare il valore massimo, premere per **3 Secondi** il tasto **SET** e **+**, comparirà **P1**. Impostare con i testi **+** e **-** la temperatura massima di allarme (Si consiglia min. +0.5°C, dalla temperatura di incubazione)

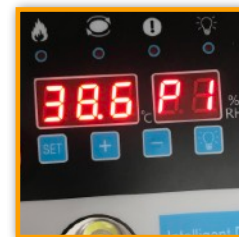

Di Fabbrica il valore impostato è di **38.6°C**.



P2 - SPEGNIMENTO TOTALE RESISTENZA

Se spegnessimo la resistenza alla temperatura impostata (es. 37.8°C), essa ovviamente, ancora calda, prima di raffreddarsi rilascerebbe ancora decimi di calore nell'aria della macchina, per questo, la spegniamo prima dell'arrivo per evitare di superare la nostra temperatura ideale. Per impostare il valore, premere per **3 Secondi** il tasto **SET** e **+**, comparirà **P1**, premere nuovamente **SET**, 1 volta e comparirà **P2**. Impostare con i testi **+** e **-** la temperatura massima di Spegnimento.

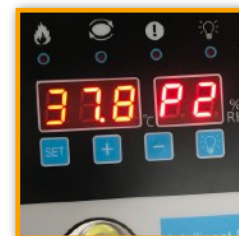

x1 (3sec.) + SET x1 (1sec.)

Di Fabbrica il valore impostato è di **37.7°C (per obiettivo 37.8°C)**



P3 - SPEGNIMENTO PARZIALE RESISTENZA

Se spegnessimo la resistenza alla temperatura impostata (es. 37.8°C), essa ovviamente, ancora **calda**, prima di raffreddarsi rilascerebbe ancora **decimi** di calore nell'aria della macchina, per questo, la spegniamo prima dell'arrivo per evitare di **superare** la nostra temperatura ideale. Per impostare il valore, premere per **3 Secondi** il tasto **SET** e **+**, comparirà **P1**, premere nuovamente **SET**, **2 volte** e comparirà **P3**. Impostare con i testi **+** e **-** la temperatura massima di Spegnimento.

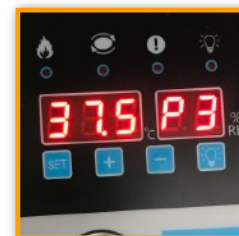

x1 (3sec.) + SET x2(1sec.)

Di Fabbrica il valore impostato è di **37.7°C (per obiettivo 37.8°C)**

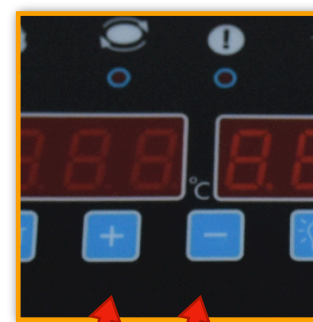

P4 - ALLARME BASSA TEMPERATURA

In caso di anomalia all'interno, con una temperatura eccessivamente bassa, la macchina farà scattare un allarme sonoro. Per impostare il valore minimo, premere per **3 Secondi** il tasto **SET** e **+**, comparirà **P1**, premere nuovamente **SET**, **3 volte** e comparirà **P4**. Impostare con i testi **+** e **-** la temperatura minima di allarme. (Si consiglia min. +0.5°C, dalla temperatura di incubazione)
Di Fabbrica il valore impostato è di **37.0°C**.

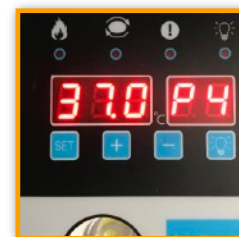

x1 (3sec.) + SET x3(1sec.)



x1 (3sec.) + SET x4(1sec.)

H1 - ALLARME ALTA UMIDITA'

In caso di eccessiva acqua all'interno, con conseguenza un'elevata umidità, la macchina farà scattare un allarme sonoro. Per impostare il valore massimo, premere per **3 Secondi** il tasto **SET** e **+**, comparirà **P1**, premere nuovamente **SET**, **4 volte** e comparirà **H1**. Impostare con i tasti **+** e **-** la temperatura minima di allarme. (Si consiglia min. +10% , dal valore di incubazione)
Di Fabbrica il valore impostato è del **80% H.**

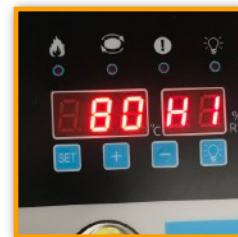

x1 (3sec.) + SET x7(1sec.)

H4 - ALLARME ALTA UMIDITA'

In caso di insufficiente acqua all'interno, con conseguenza una bassa umidità, la macchina farà scattare un allarme sonoro. Per impostare il valore minimo, premere per **3 Secondi** il tasto **SET** e **+**, comparirà **P1**, premere nuovamente **SET**, **7 volte** e comparirà **H2**. Impostare con i tasti **+** e **-** la temperatura minima di allarme. (Si consiglia min. -10% , dal valore di incubazione)
Di Fabbrica il valore impostato è del **40% H.**

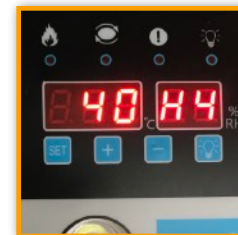

CAUSE GENERICHE PROBLEMATICHE INCUBATRICE

PROBLEMA	POSSIBILE CAUSA	CONSIGLIO
LA MACCHINA NON SI ACCENDE	Cavo non inserito correttamente / presa danneggiata / cavo danneggiato / sbalzo di tensione / possibile cavo scollegato internamente	Verificare il cavo / presa Dopo averci contattato , smontare il display , senza cavo collegato e verificare il fusibile o i cavi di alimentazione
NON RAGGIUNGE LA TEMPERATURA RICHIESTA	Resistenza rotta (non riscalda) / Errore sensore temperatura / Rottura sensore temperatura / Ambiente non idoneo per la macchina	Verificare se Riscalda il coperchio, in caso positivo , tarare il sensore e verificarne più volte il corretto funzionamento, in caso negativo , sostituire la resistenza. Si consiglia di chiamare sempre il servizio assistenza MGidea .
LA TEMPERATURA E' MOLTO INSTABILE (SALE O SCENDE RAPIDAMENTE)	Il luogo di installazione non è idoneo / Fonti calde o fredde vicine la macchina / Area troppo soggetta a sbalzi di temperatura giorno-notte / Sensore temperatura danneggiato	Cambiare luogo , usare le precauzioni descritte a pag. 7 , tarare nuovamente il sensore macchina come indicato a pag.16 Si consiglia di chiamare sempre il servizio assistenza MGidea .
LE UOVA NON GIRANO	Spinotto motore non collegato bene / Spinotto difettoso / Cestello difettoso / Motore Difettoso	Verificare che lo spinotto sia collegato correttamente , verificare che il movimento del cestello sia libero , in caso Si consiglia di chiamare sempre il servizio assistenza MGidea .

Prodotto importato e distribuito da:

MGIDEA S.R.L.

Via Risorgimento, 1

92023 Campobello di Licata (AG)



INFORMAZIONI AGLI UTENTI

Ai sensi del Decreto Legislativo N° 49 del 14 Marzo 2014 "Attuazione della Direttiva 2011/19/UE sui rifiuti di apparecchiature elettriche ed elettroniche (RAEE)"

Il simbolo del cassonetto barrato riportato sull'apparecchiatura indica che il prodotto alla fine della propria vita utile deve essere raccolto separatamente dagli altri rifiuti.

L'utente dovrà, pertanto, conferire l'apparecchiatura integra dei componenti essenziali giunta a fine vita agli idonei centri di raccolta differenziata dei rifiuti elettronici ed elettrotecnici.

L'adeguata raccolta differenziata per l'avvio successivo dell'apparecchiatura dismessa al riciclaggio, al trattamento e allo smaltimento ambientale compatibile contribuisce ad evitare possibili effetti negativi sull'ambiente e sulla salute e favorisce il riciclo dei materiali di cui è composta l'apparecchiatura.

Lo smaltimento abusivo del prodotto da parte dell'utente comporta l'applicazione delle sanzioni amministrative di cui al D.Lgs n. Decreto Legislativo N° 49 del 14 Marzo 2014.

MGIDEA

HOBBY & INNOVATION



**CERCA IL NOSTRO VIDEO
ISTRUZIONI SU YOUTUBE!**
SCANNERIZZA IL **QR-CODE** CON IL TUO
SMARTPHONE

oppure

CERCA IL LINK :
<https://youtu.be/Y2Tic0HPIJU>

www.MGIDEA.com